



### สเปคมิเตอร์ METER SPECIFICATIONS

MH-96: 3 เฟส รุ่น 15(45)A  
มิเตอร์ไฟฟ้าชนิด จานหมุน

โดย: ทีมประยุกต์ใช้งานสินค้า (Product Application Team)  
ฝ่ายวิศวกรรมระบบเครื่องวัดและควบคุม

รหัสรุ่น Model Code	MH-96 15(45)A
มาตรฐาน Standard	มอก. 2336-2552, IEC 62052-11, IEC 62053-11
การแสดงผล Display	ลูกลัดตัวเลข (Register)
ค่าพลังงานไฟฟ้า (หน่วย) Energy (kWh)	5 หลักจำนวนเต็ม (ไม่มีทศนิยม)

#### OPERATING CONDITION

ระบบไฟ Power System	3 เฟส 4 สาย 3x220/380-230/400 โวลต์
ช่วงแรงดันใช้งาน Operating Voltage	198/343 - 242/419 โวลต์
กระแสฟีกัด Rated Current	15(45)A
ความถี่อ้างอิง Reference Frequency	50 Hz
ช่วงอุณหภูมิ / ความชื้น Temperature / Humidity	0-55 °C / 0-95 %RH

#### ELECTRICAL CHARACTERISTICS

ความแม่นยำการวัด Accuracy	Class 2
ค่าความเร็วรอบ Meter Constant	80 รอบ/หน่วย (80 rev/kWh)
การสิ้นเปลืองกำลังไฟฟ้า Power Burden	น้อยกว่า 2 W / 10 VA
ค่ากระแสเริ่มต้นทำงาน Starting Current	75 mA
การทนต่อกระแสเกิน Over Current	54 A (ต่อเนื่อง 30 นาที)
การทนต่อแรงดันอิมพัลส์ Impulse Voltage	6 kV

#### MECHANICAL CONSTRUCTION

วัสดุตัวถัง Base	วัสดุทนทานป้องกันประเภท 2 (ไม่ต้องมีขั้วต่อลงดิน)
ระดับการป้องกันน้ำและฝุ่น Enclosure Protection	IP 51 Indoor use (ใช้ในอาคาร)
ขนาดรูของขั้วต่อสายไฟ Terminal bore diameter	8.0 mm.
ขนาดของสายไฟ Applicable Conductors	10-16 mm <sup>2</sup>
น้ำหนัก Weight	4.00 kg

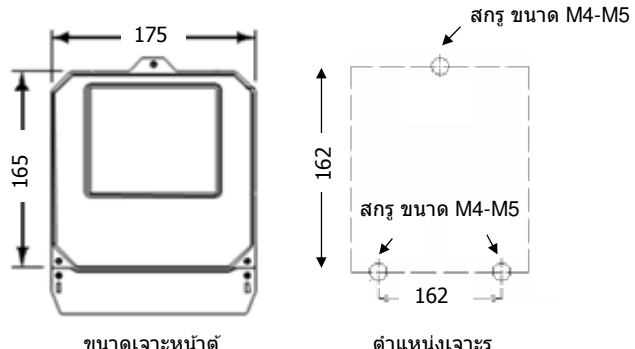
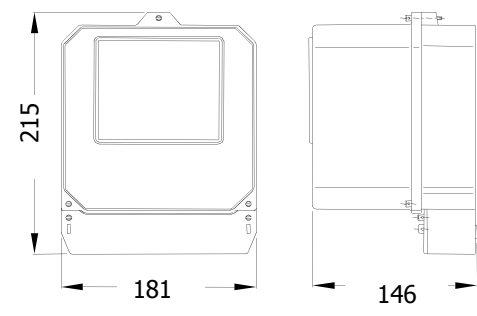
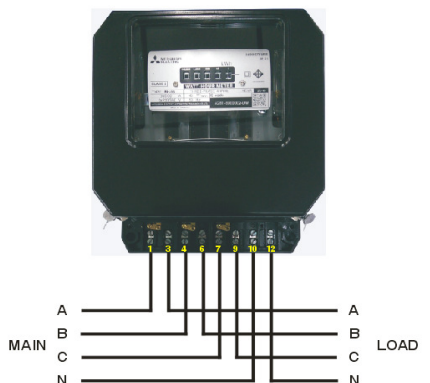
<p>จุดยึด Fix points</p> <p>ขนาดเจาะหน้าตู้และตำแหน่งเจาะรู (มม.) Panel cutout and Drilling point (mm.)</p>	<p style="text-align: center;">3 จุด</p>  <p style="text-align: center;">ขนาดเจาะหน้าตู้      ตำแหน่งเจาะรู</p>
<p>ขนาดและมิติ (มม.) Dimensions (mm.)</p>	 <p style="text-align: center;">215      181      146</p>
<p>การต่อสายไฟเมนและสายไฟโหลด Connection Diagram</p>	 <p style="text-align: center;">MAIN      A      B      C      N      A      B      C      N      LOAD</p>

>>หากท่านมีข้อสงสัย โปรดติดต่อเรา

บริษัท มิทซูบิชิ อีเล็กทริก ออโตเมชัน (ประเทศไทย) จำกัด  
 สอบถามข้อมูลเพิ่มเติมได้ที่ Meter Call Center โทร 0-2540-6991  
 หรือ แชนแนลผ่าน Line App : callcenter.025406991 (Line ID)  
 หรือ ส่ง E-MAIL มาได้ที่ : meter\_support@meath.co.th