



TYPE/แบบ
SX2

Technical Data
มิเตอร์อิเล็กทรอนิกส์ เอเอ็มอาร์ SX2 รุ่น C-Loop

รหัสรุ่น : Model Code	SX2-A35E
มาตรฐาน : Standard	มอก. 2543-2555, IEC 62052-11, IEC 62053-21
การแสดงผล : Display	ตัวเลขดิจิทัล (LCD)
ค่าพลังงานไฟฟ้า (หน่วย) : Energy (kWh)	5 หลักจำนวนเต็ม + 1 หลักทศนิยม
ค่าที่แสดงบนหน้าจอ : Display Item	kWh (import+export), Amp
OPERATING CONDITION	
ระบบไฟ : Power System	1 เฟส 2 สาย
แรงดันอ้างอิง : Reference Voltage	220-230 V
ช่วงแรงดันใช้งาน : Operating Voltage	176-264 V
กระแสพิทัด : Rated Current	5(100) A
ความถี่อ้างอิง : Reference Frequency	50 Hz
ช่วงอุณหภูมิ/ความชื้น : Temperature/Humidity	0-55 °C / 0-95 %RH (non-condensing)
COMMUNICATION / SOFTWARE	
พอร์ตสื่อสาร : Communications Port	C-Loop (สำหรับเชื่อมต่อ AMR)
โพรโตคอล : Protocol	Proprietary
อุปกรณ์ (ออปชั่น) : Accessories (Optional)	· เอดีซี · C-loop converter
โปรแกรม : Support Software	e-Smart Billing / e-Smart Energy (Windows 10 หรือสูงกว่า)
ELECTRICAL CHARACTERISTICS	
ความแม่นยำการวัด : Accuracy	Class 1
ค่าการกระพริบตัวอินดิเคเตอร์ : LCD Pulse	1500 ครั้ง/หน่วย (imp/kWh)
การสิ้นเปลืองกำลังไฟฟ้า : Power Consumption	
วงจรแรงดัน : Voltage Circuit	< 2 W / 10 VA
วงจรกระแส : Current Circuit	< 4 VA
ค่ากระแสเริ่มต้นทำงาน : Starting Current	20 mA (at reference voltage)
การทนต่อกระแสเกิน : Over Current	120 A (ต่อเนื่องไม่เกิน 30 นาที)
การทนต่อเสิร์จ : Surge Immunity	4 kV
การทนต่อแรงดันอิมพัลส์ : Impulse Voltage	6 kV
MECHANICAL CONSTRUCTION	
วัสดุตัวถัง : Protective Class	วัสดุฉนวนป้องกันประเภท 2 (ไม่ต้องมีขั้วต่อลงดิน)
ระดับการป้องกันน้ำและฝุ่น : Enclosure Protection	IP51 Indoor use (ใช้ในอาคาร)
ขนาดของสายไฟ : Applicable Conductors	25-50 mm ²
จุดยึด : Mounting	3 จุด
น้ำหนัก : Weight	0.66 kg

รหัสรุ่น : Model Code

SX2-A35E

ตำแหน่งเจาะรู (มม.) : Drilling Point (mm)

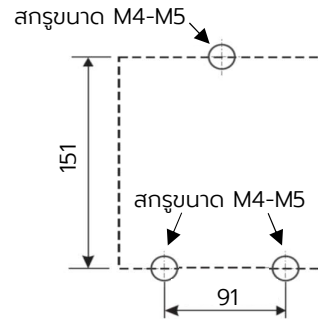

ขนาดและมิติ (มม.) : Dimensions (mm)

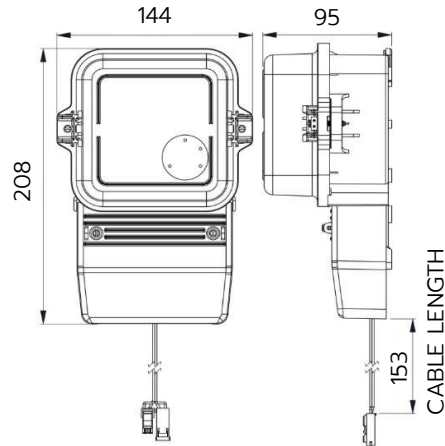

การต่อสายไฟเมนและสายไฟโหลด :
Connection Diagram

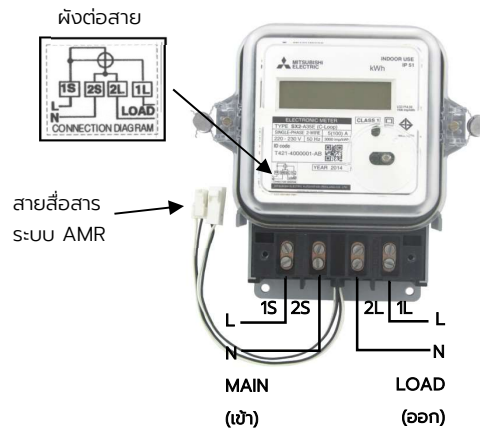

Specifications are subject to change without notice.

MITSUBISHI ELECTRIC AUTOMATION (THAILAND) CO., LTD.

Bang-Chan Industrial Estate No.111 Soi Serithai 54, T.Kannayao, A.Kannayao, Bangkok 10230, Thailand
Tel: (66)2517-1326, (66)2919-9873 URL: www.mitsubishi-meath.com/meter E-mail: meter_support@meath.co.th

MSD-U0015

Page 2/2